

SCHEDA PRODOTTO TOP 410x220 - PROTEZIONE TESTA PALO CON DISTANZIATORE

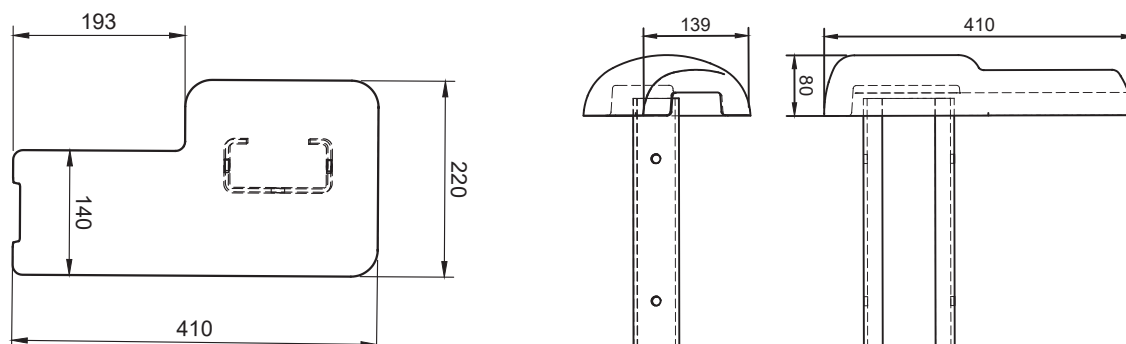

CARATTERISTICHE PRINCIPALI

Applicazione	Guardrail stradale adiacente a pista ciclabile
Dimensioni Esterne	410 x 220 x 80 (L x P x H mm)
Dimensioni Interne	Scasso alloggiamento testa palo + distanziatore: 230x65x25 (LxPxH mm)
	Scasso alloggiamento distanziatore: 230x65x25 (LxPxH mm)
Peso	1.400 Kg
Montaggio	<p>Appoggiare il prodotto TOP 410x220 sulla parte superiore del palo e del distanziatore, facendo passare la barra di fissaggio all'interno della sagoma del palo.</p> <p>Verificare che tutti i bordi del palo e distanziatore siano coperti dalla protezione e fissare con bullone il pezzo, facendo passare all'interno degli opposti occhielli, ricavati sul palo di fissaggio del guardrail e sulla barra di fissaggio della protezione TOP 410x220.</p> <p>Stringere fortemente quindi verificare che l'aderenza sia uniforme in tutti i punti, aiutandosi anche con martello con punta gommata.</p>

MATERIALE

Classificazione	PU integrale colorato in massa HCFC free
Colore	Ral 9005
	Ral 7021
	Ral 7024
CER	070213
Codice Prodotto	0199902007